

# JBC

www.jbctools.com

Page

English 2

Español 12



## Automatic Solder Feeder

Ref. SF

# Packing List

The following items should be included:

**SF Control Unit** ..... 1 unit  
Ref. SF-110VA (100-120V)  
SF-210VA (230V)



**Solder Feed Handle** ..... 1 unit  
Ref. SF280-A



**Guide Set** ..... 1 unit  
Ref. GSF10V - wire Ø 1 mm



**Reel support** ..... 1 unit  
Ref. 0018032  
0018033  
0003412 (x2)



**Spanner** ..... 1 unit  
Ref. 0017631



**Allen key Ø 1,5** ..... 1 unit  
Ref. 0741610



**Allen key Ø 2,5** ..... 1 unit  
Ref. 0012574



**Power cable** ..... 1 unit  
Ref. 0009417 (100V/120V)  
0009401 (230V)



**Manual** ..... 1 unit  
Ref. 0019329



## Features

### Control Unit

### Solder Feed Handle

Ref. SF280-A



## Tool assembly

Connect the tool to the control unit.

1. Push the guide to the end and tighten the screw.
2. Connect the jack.

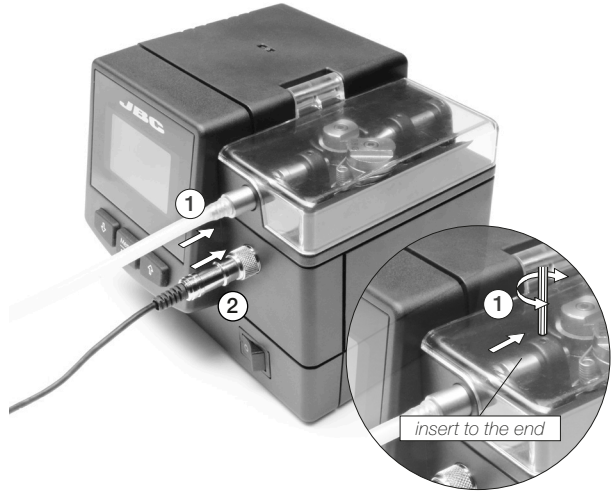

## Load the solder wire

1. Use the lock rings to prevent the reel from sliding on the bar.
2. Feed the wire into the guide (2) until it reaches the drag wheels.

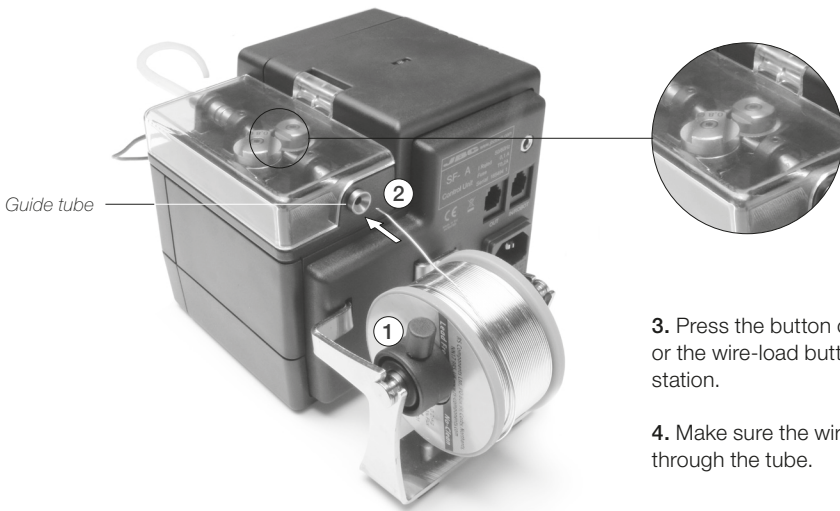

3. Press the button on the tool or the wire-load button on the station.

4. Make sure the wire passes through the tube.

## Changing the drag wheels and the blade

1. Use the allen key and the spanner to loosen the screws.

2. Replace the drag wheels and the blade with the new ones.

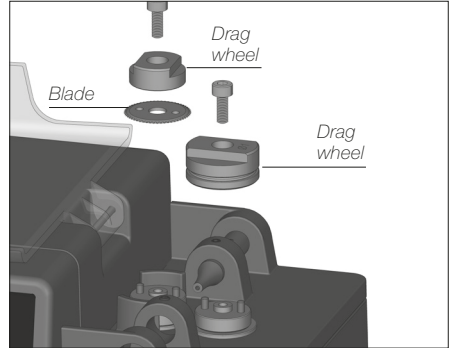

## Fixing the guide tube

1. You can easily adjust the length of the tube by opening the guide clamp.



# Control Process

## Work Screen

Choose between continuous, discontinuous and program mode:

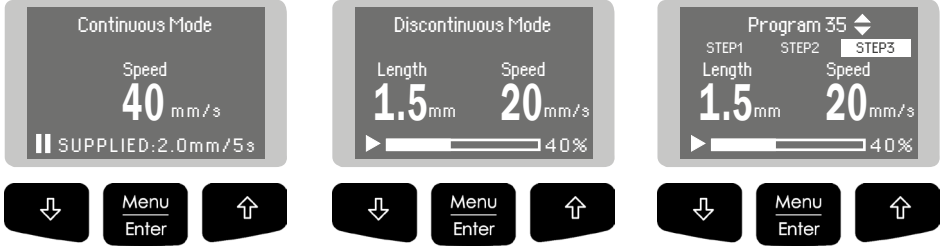

## Program mode

With the SF you can define up to 35 dynamic programs. In each one you can configure up to 3 steps with different length wire and dispensing speed.

Execute them sequentially and cyclically with the 'Edit Concatenation List' option.

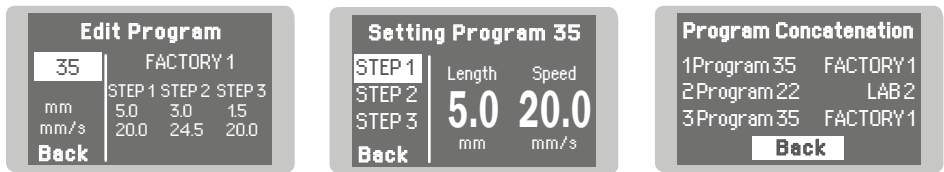

## Control Process

### Screen Menu

Original PIN: 0105

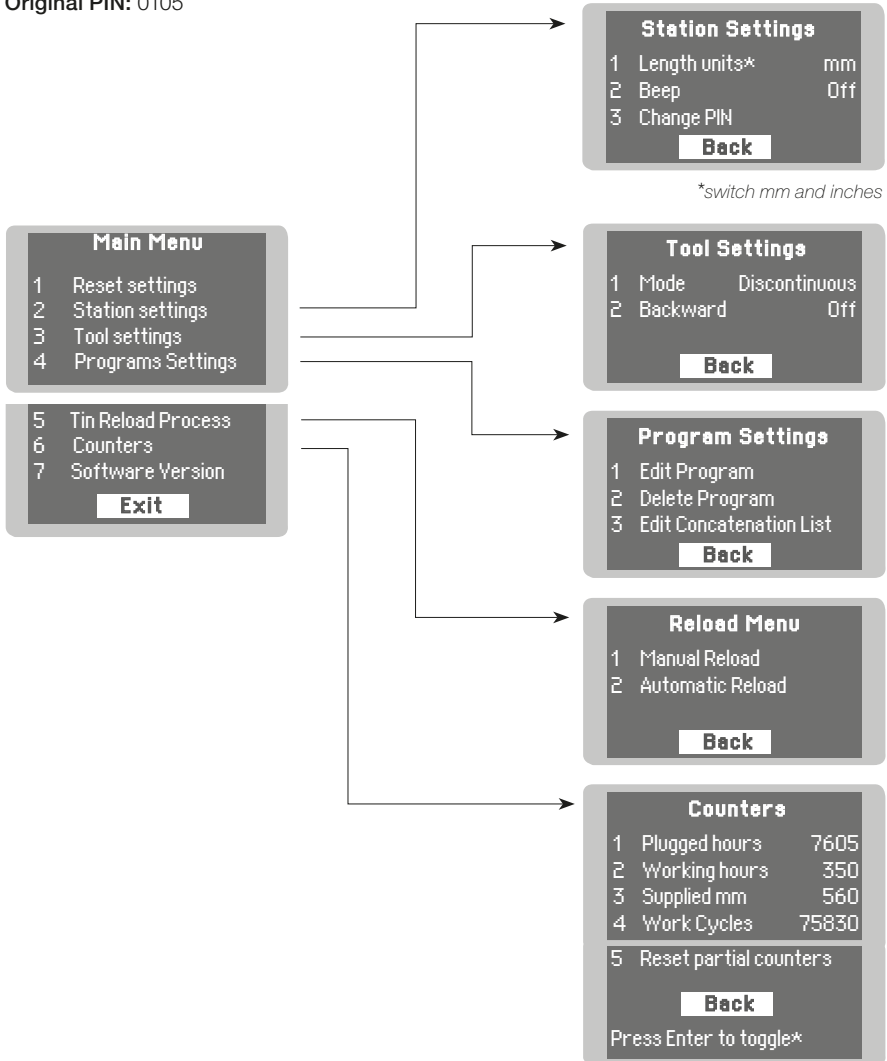

## Accessories

### Solder Feed Handle Stand

Ref. SF-SD



It prevents the SF280-A Solder Feed Handle from rolling away while working.

### Guide Set

Ref. GSF08V - wire Ø 0,8 mm

Ref. GSF15V - wire Ø 1,5 mm



You can change the guide set depending on the solder wire used.



## Maintenance

Before carrying out maintenance, always allow the equipment to cool down.

- Clean the station screen with a glass cleaner or a damp cloth.
- Use a damp cloth to clean the casing and the tool. Alcohol can only be used to clean the metal parts.
- Periodically check that the metal parts of the tool and stand are clean so that the station can detect the tool's status.
- Periodically check all cables and tubes.



- Replace a blown fuse as follows:

1. Pull off the fuse holder and remove the fuse. If necessary use a tool to lever it off.
2. Insert the new fuse into the fuse holder and return it to the station.

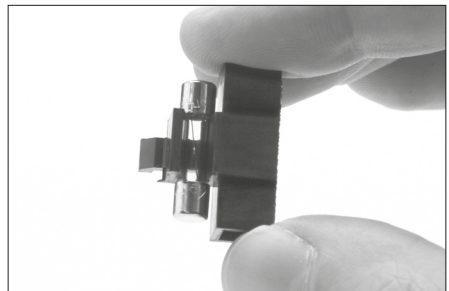
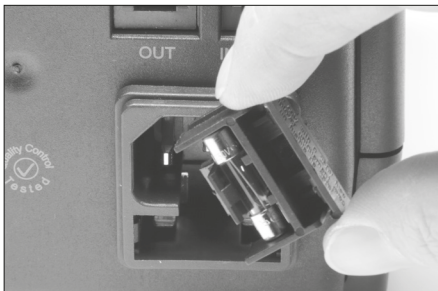

- Replace any defective or damaged pieces. Use original JBC spare parts only.
- Repairs should only be performed by a JBC authorized technical service.

# Safety



**It is imperative to follow safety guidelines to prevent electric shock, injury, fire or explosion.**

- Do not use the units for any purpose other than soldering or rework. Incorrect use may cause fire.
- The power cord must be plugged into approved bases. Make sure that it is properly grounded before use. When unplugging it, hold the plug, not the wire.
- Do not work on electrically live parts.
- The tool should be placed in the stand when not in use. Handle with care, including when adjusting the stand position.
- Do not leave the appliance unattended when it is on.
- Do not cover the ventilation grills. Heat can cause inflammable products to ignite.
- Avoid the contact of flux with skin or eyes to prevent irritation.
- Be careful with the fumes produced when soldering.
- Keep your workplace clean and tidy. Wear appropriate protection glasses and gloves when working to avoid personal harm.
- Utmost care must be taken with liquid tin waste which can cause burns.
- This appliance can be used by children over the age of eight as well as persons with reduced physical, sensory or mental capabilities or lacking experience provided that they have been given adequate supervision or instruction concerning use of the appliance and understand the hazards involved. Children must not play with the appliance.
- Maintenance must not be carried out by children unless supervised.

## Specifications

**SF-110VA** 100-120V 50/60Hz. Input fuse: 0.2A.

**SF-210VA** 230V 50/60Hz. Input fuse: 0.1A.

- Weight: 1.9 Kg [4.2 lb]
- Dimensions: 150 x 120 x 115 mm [5.9 x 4.8 x 4.6 in]
- Spool capacity up to 1 kg [2.2 lb]
- Solder diameter Ø 1 mm [0.04 in]
- Max. Wire length 250 mm [9.84 in]
- Max. Forward speed 120 mm/s [4.72 in/s]
- Max. Reverse speed 120 mm/s [4.72 in/s]
- Ambient operating temp: 10 - 40 °C [50 - 104 °F]
- USB connector station-PC
- Robot connector

Complies with CE standards

ESD protected housing "skin effect"

# Composición

Los siguientes artículos deben estar incluidos:

## SF Control Unit

Unidad de control SF ..... 1 u  
Ref. SF-110VA (100-120V)  
SF-210VA (230V)



## Solder Feed Handle

Mango con aportación  
de estaño ..... 1 unidad  
Ref. SF280-A



## Guide Set

Conjunto guía ..... 1 unidad  
Ref. GSF10V - hilo de Ø 1 mm



## Reel support

Soporte bobina ..... 1 unidad  
Ref. 0018032  
0018033  
0003412 (x2)

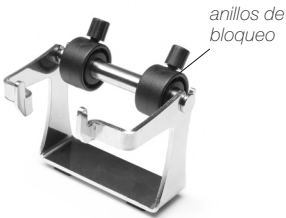

## Spanner

Llave Inglesa ..... 1 unidad  
Ref. 0017631



## Allen key Ø 1,5

Llave Allen Ø 1,5 ..... 1 unidad  
Ref. 0741610



## Allen key Ø 2,5

Llave Allen Ø 2,5 ..... 1 unidad  
Ref. 0012574



## Power cable

Cable conector ..... 1 unidad  
Ref. 0009417 (100V/120V)  
0009401 (230V)



## Manual

..... 1 unidad  
Ref. 0019329

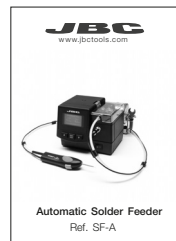

## Características

### Unidad de control

### Mango con aportación de estaño Ref. SF280-A



## Montaje de la herramienta

Conecte la herramienta con la unidad de control.

1. Empuje la guía hasta el final y apriete el tornillo.
2. Conecte el jack.

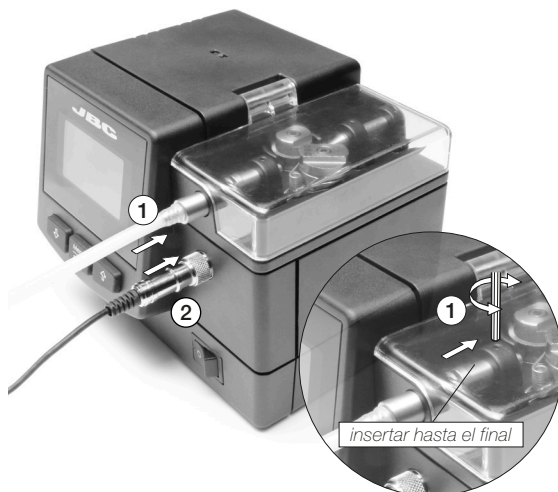

## Carga del hilo de estaño

1. Utilice los anillos de bloqueo para evitar que la bobina se deslice sobre la barra.
2. Introduzca el hilo dentro de la guía (2) hasta que alcance las ruedas de arrastre.

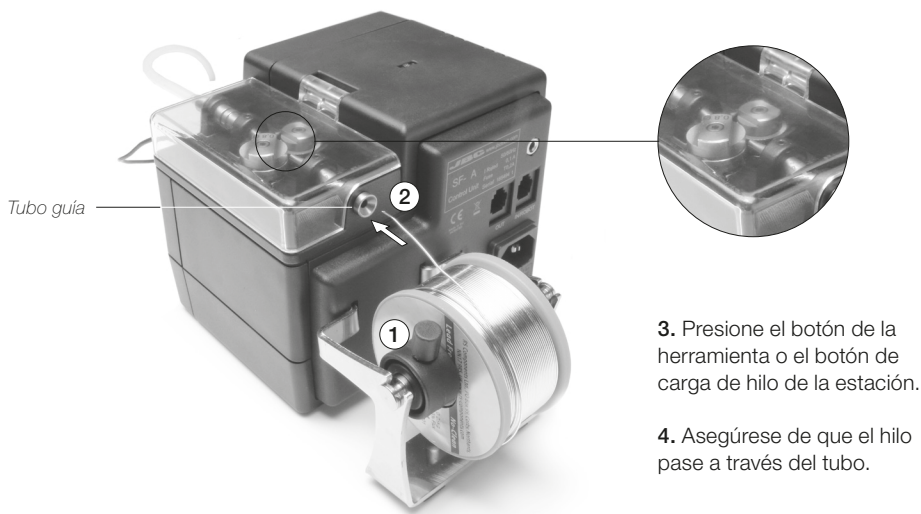

## Cambio de las ruedas de arrastre y de la cuchilla

1. Utilice la llave allen y la llave inglesa para aflojar los tornillos.



2. Reemplace las ruedas de arrastre y la cuchilla por las nuevas.

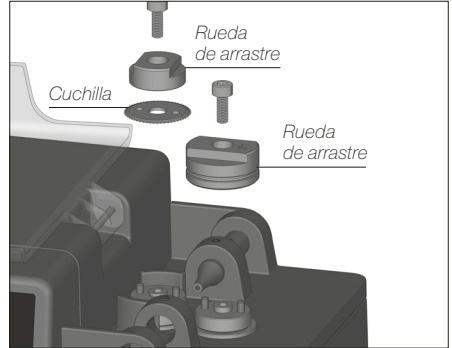

## Ajuste del tubo guía

1. Ajuste fácilmente la longitud del tubo guía desbloqueando el cierre mediante la palanca.



# Control del proceso

## Pantalla de trabajo

Seleccione entre el modo de trabajo continuo, discontinuo y programa:

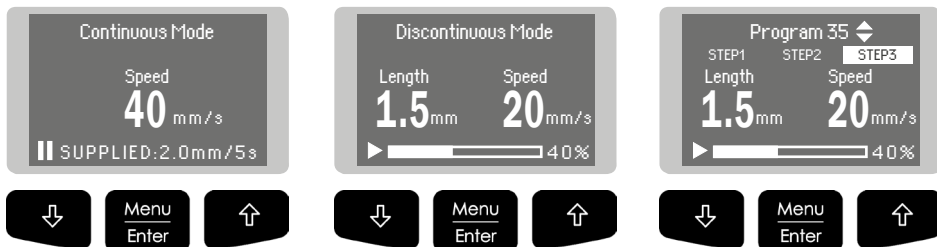

## Modo programa

Con el SF puede determinar hasta 35 programas dinámicos. En cada uno se pueden configurar hasta 3 pasos con diferentes longitudes de hilo y velocidades de dispensado.

Puede ejecutarlos secuencial y cíclicamente con la opción 'Edit Concatenation List'.

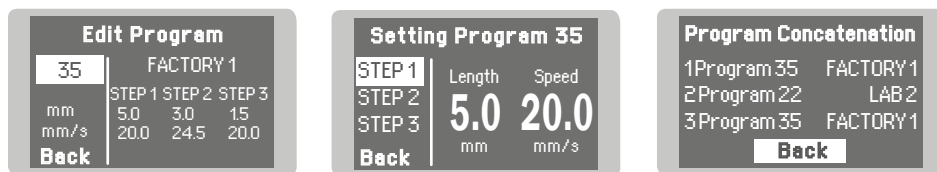



## Control del proceso

### Pantalla de menú

PIN original: 0105

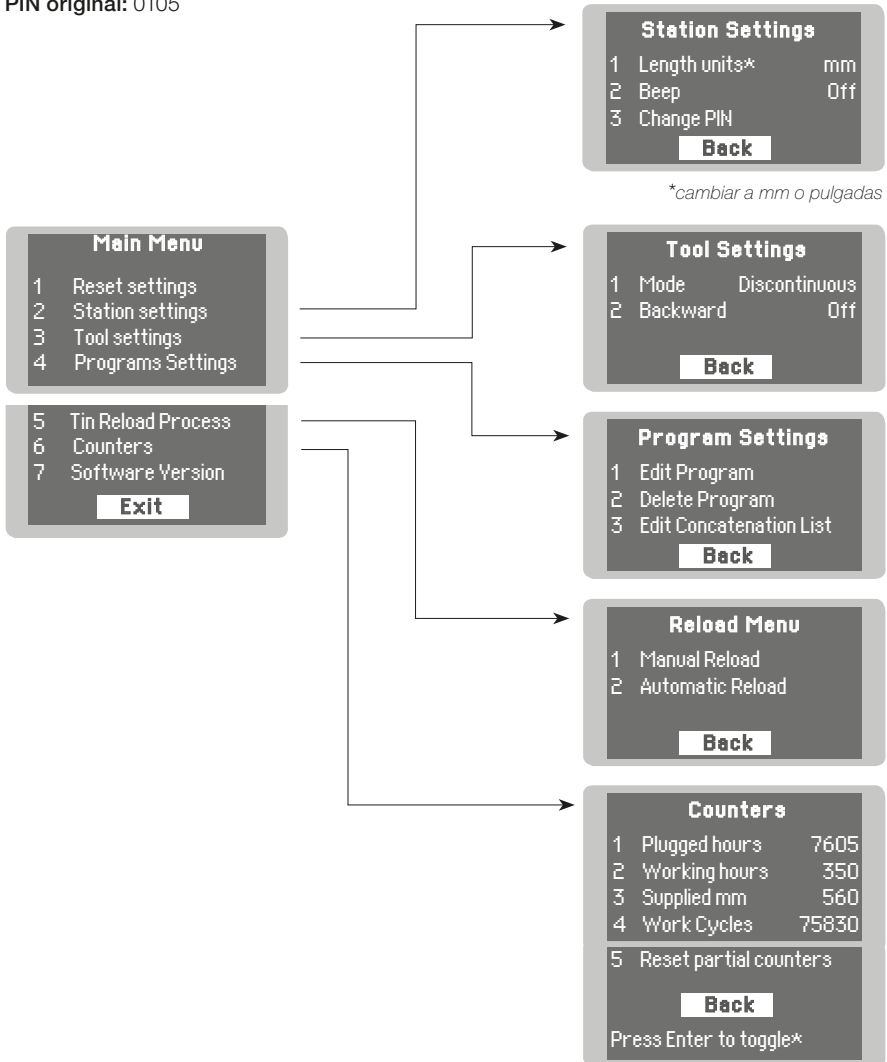

*\*cambiar contadores totales y parciales*

## Accesorios

### Soporte para mango con aportación de estaño

Ref. SF-SD



Evita que el mango con aportación de estaño SF280-A se caiga mientras trabaja.

### Conjunto guía

Ref. GSF08V - hilo de  $\varnothing$  0,8 mm

Ref. GSF15V - hilo de  $\varnothing$  1,5 mm



Puede cambiar el conjunto guía en función del diámetro del hilo a usar.

## Mantenimiento

Antes de almacenar o de su mantenimiento, desconecte el equipo y déjelo enfriar.

- Limpie la pantalla de la estación con un limpiador de vidrios o un paño húmedo.
- Use un paño húmedo para limpiar. Sólo utilice alcohol para las partes metálicas.
- Compruebe periódicamente que las partes metálicas de la herramienta y del soporte están limpias, así la estación podrá detectar el estado de la herramienta.
- Compruebe periódicamente todos los cables y tubos.



- Cambie el fusible fundido de acuerdo a las siguientes instrucciones:

**1.** Retire el fusible tirando de la tapa negra. Si fuera necesario, utilice una palanca.

**2.** Coloque el nuevo fusible en su sitio y vuelva a insertarlo en la estación.

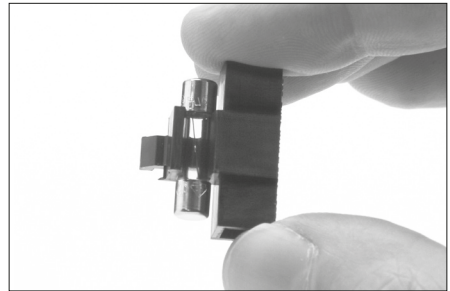
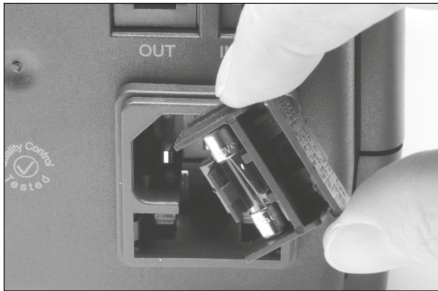

- Cambie cualquier pieza defectuosa o dañada. Utilice solamente recambios originales de JBC.
- Cualquier reparación sólo podría ser realizada por un servicio técnico oficial JBC.

# Seguridad



**Es necesario seguir estas directrices de seguridad para proteger su salud y prevenir cualquier choque eléctrico, heridas, fuego o explosiones.**

- No utilice las unidades para otros fines que no sea la soldadura o reparación. El uso incorrecto puede causar fuego.
- El cable de red debe enchufarse en bases homologadas. Asegúrese de que está conectado a tierra correctamente antes de su uso. Al desenchufarlo, tire del conector, no del cable
- No trabaje con tensión.
- La herramienta debe permanecer en el soporte cuando no está en uso. Manipule con cuidado, incluso cuando ajuste la posición del soporte.
- No deje el aparato desatendido cuando esté en funcionamiento.
- No cubra las rejillas de ventilación. El calor puede causar que los productos inflamables se enciendan.
- Evite el contacto del Flux con la piel o los ojos para prevenir la irritación..
- Tenga cuidado con el humo producido al trabajar.
- Mantenga su lugar de trabajo limpio y ordenado. Use gafas y guantes de protección adecuados. Así evitará cualquier daño.
- Tenga cuidado con los restos de estaño líquido. En contacto con la piel, puede causar quemaduras.
- Este aparato puede ser utilizado por personas a partir de 8 años y también por aquellas personas con movilidad reducida o capacidades físicas, sensoriales o mentales limitadas o con falta de experiencia y conocimientos siempre y cuando reciban supervisión o instrucciones relativas al uso del aparato de una manera segura y entiendan los riesgos que implica. Los niños no deben jugar con el aparato.
- Los niños no deberán realizar tareas de mantenimiento sin supervisión.

## Especificaciones

**SF-110VA** 100-120V 50/60Hz. Fusible de entrada: 0.2A.

**SF-210VA** 230V 50/60Hz. Fusible de entrada: 0.1A.

- Peso: 1.9 Kg [4.2 lb]
- Dimensiones: 150 x 120 x 115 mm [5.9 x 4.8 x 4.6 in]
- Capacidad de la bobina: up to 1 kg [2.2 lb]
- Diámetro del hilo de estaño: Ø 1 mm [0.04 in]
- Longitud máx. de hilo: 250 mm [9.84 in]
- Velocidad máx. de dispensado: 120 mm/s [4.72 in/s]
- Velocidad máx. de retroceso: 120 mm/s [4.72 in/s]
- Temperatura de trabajo ambiente: 10 - 40 °C [50 - 104 °F]
- Puerto USB
- Conectores para robot

Cumple con las normas CE.

Seguridad ESD.



## Exploded View · Despiece

**SF-2A** 230V  
**SF-1A** 120V  
**SF-9A** 100V  
 AUTOMATIC SOLDER FEEDER

SPARE PARTS	
<b>SF-2A / SF-1A / SF-9A:</b>	00186240
- CIRCUIT	
- ENCLOSURE	
- TOP	0018021
- BOTTOM	0018019
- FRONT	0018020
- BACK	0018022
- LATERAL	0018023
- BLADE (x5)	0018635
- SCREWS SET	0018631

SF-9A 230V FUSE T-2A  
 SF-1A 120V FUSE T-2A  
 SF-9A 100V FUSE T-2A

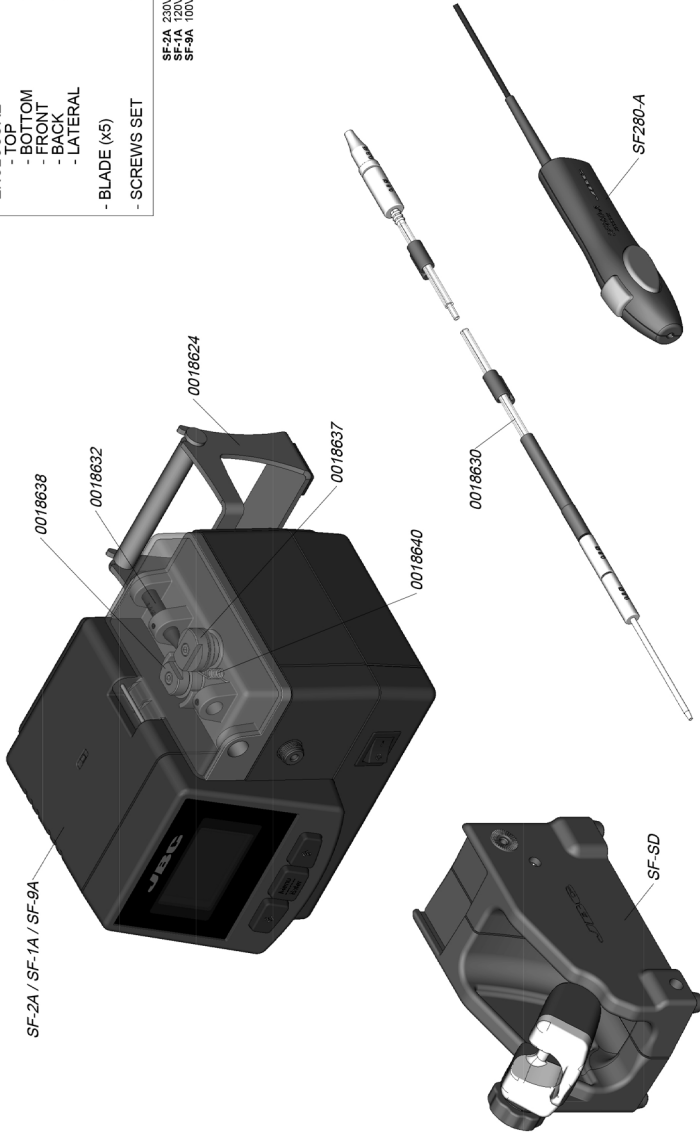

## Warranty

JBC's 2 year warranty covers this equipment against all manufacturing defects, including the replacement of defective parts and labour.

Warranty does not cover product wear or misuse.

In order for the warranty to be valid, equipment must be returned, postage paid, to the dealer where it was purchased.

## Garantía

Esta garantía de 2 años cubre este equipo contra cualquier defecto de fabricación, incluyendo la sustitución de partes defectuosas y mano de obra.

La garantía no cubre el desgaste del producto por uso o mal uso.

Para que esta garantía sea válida, el equipo debe ser devuelto, a portes pagados, al distribuidor donde se compró.



This product should not be thrown in the garbage.

In accordance with the European directive 2012/19/EU, electronic equipment at the end of their life must be collected and returned to an authorized recycling facility.

Este producto no debe desecharse en la basura.

De acuerdo a la directiva europea 2012/19/UE, los equipos electrónicos al final de su vida se deberán recoger y trasladar a una planta de reciclaje autorizada.